

ANLEITUNG

Funk Drehzahlbegrenzer Artnr: CY3036001

Für die Installation des Drehzahlbegrenzers ist als erster Arbeitsschritt die Verbindung zwischen dem roten Kabel und einer geschalteten Plusleitung (z.B. am Zündschloss), durch den im Lieferumfang enthaltenem Druckverbinders, herzustellen.

Das rote Kabel ist mit einer 5A Sicherung ausgestattet, die zum Schutz des Begrenzers im Fall einer unkorrekten Installation dient.

Das schwarze sowie das gelbe Kabel sind an die Masse (Motor oder Rahmen) anzuschließen. Hierbei ist zu beachten, dass nicht der Minuspol der Batterie verwendet werden darf, da sonst Folgeschäden am Begrenzer sowie der Batterie nicht auszuschließen sind.

Das grüne Kabel ist an das Signalkabel (Pick-Up Kabel) anzuschließen, welches den Pick-Up mit der Zünd-Steuereinheit (CDI) verbindet.

Nach erfolgreichem anschließen des Begrenzers am Fahrzeug muss der Begrenzer am Roller befestigt werden. Hierbei darauf zu achten den Begrenzer nicht in der Nähe von Wärmequellen zu befestigen sowie vor Feuchtigkeit schützen.

Der Potentiometer ermöglicht die Anwahl von 10 Stufen der Drosselung, sowie der Schalter die Anwahl einer halben Stufe.

Beispielsweise ist für die Wahl der Begrenzung zwischen Stufe 4 und 5 zunächst die Betätigung des Potentiometers erforderlich, anschließend den Schalter zur Einstellung der halben Stufe verwenden.

Nach der Installation wird automatisch bei jedem Anlassen des Motors der Begrenzer zugeschaltet und bei laufendem Motor über die Fernschaltung deaktiviert. Die Batterie muss angeschlossen sowie geladen sein.

Farbe Pick-Up Kabel

Aprilia (mit Minarelli Motor)
Rot/Weiss

Yamaha - Mbk
Rot/Weiss

Piaggio - Gilera
Rot (Rosa)

Honda - Kymco - Baotian - Jinlun
Blau/Gelb

Benelli
Rot/Weiss

Aprilia (mit Piaggio Motor)
Rot

Aerox - Nitro ab 2003
Weiss mit Blauen Streifen

Peugeot
Blau/Gelb

Malaguti
Rot

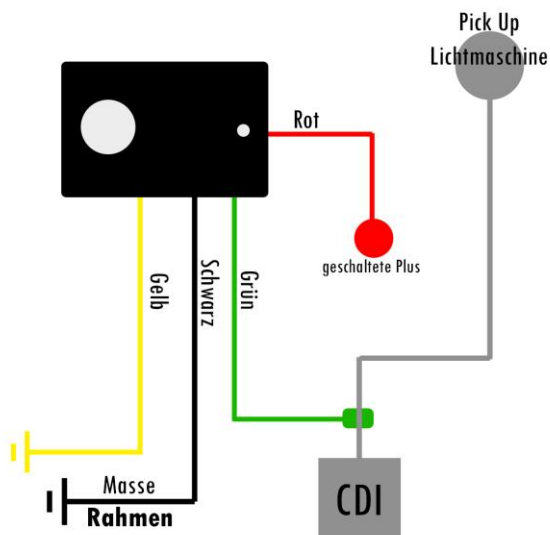

Sollte der Begrenzer nicht funktionieren, sind die Anschlüsse der Kabel zu überprüfen, dass jeweils die korrekte Verbindung zwischen jedem Kabel besteht. Außerdem ist zu beachten, dass das grüne und gelbe Kabel nicht an das Hochspannungskabel, welches für die Übertragung des Signals von der Steuereinheit (CDI) zur Zündspule verantwortlich ist, angeschlossen wird, welches das Durchbrennen der Sicherung oder irreparable Schäden am Gerät zur Folge hätte.



STYLE PRO

www.stylepro.com - www.gundg-styling.de